



# MONITORUL OFICIAL

## AL

### ROMÂNIEI

Anul 181 (XXV) — Nr. 432

PARTEA I  
LEGI, DECRETE, HOTĂRĂRI ȘI ALTE ACTE

Marti, 16 iulie 2013

#### SUMAR

Nr.	Pagina	Nr.	Pagina
<b>HOTĂRĂRI ALE GUVERNULUI ROMÂNIEI</b>			
456.			
— Hotărâre privind suplimentarea sumei prevăzute ca justă despăgubire pentru imobilele proprietate privată situate pe amplasamentul lucrării de utilitate publică, aprobat prin Hotărârea Guvernului nr. 948/2007 privind declanșarea procedurilor de expropriere a imobilelor proprietate privată situate pe amplasamentul lucrării de utilitate publică „Fluidizare trafic pe DN 1 km 8+100—km 17+000 și Centura rutieră în zona de nord a municipiului București — obiect 5A — Reabilitare și extindere la patru benzi a Centurii rutiere a municipiului București între DN 1A și DN 1” .....			
	2		
463.			
— Hotărâre privind reactualizarea valorii taxelor pentru activitățile miniere, prevăzute de Legea minelor nr. 85/2003 .....			
	3		
<b>ACTE ALE ORGANELOR DE SPECIALITATE ALE ADMINISTRAȚIEI PUBLICE CENTRALE</b>			
878.			
— Ordin al președintelui Agenției Naționale de Administrare Fiscală pentru modificarea și completarea Ordinului președintelui Agenției Naționale de Administrare Fiscală nr. 1.950/2012 privind aprobarea modelului și conținutului formularelor utilizate pentru declararea impozitelor și taxelor cu regim de stabilire prin autoimpunere sau reținere la sursă .....			
			3–7
		917.	
— Ordin al ministrului transporturilor pentru publicarea acceptării Rezoluției A.761(18) — Recomandarea cu privire la condițiile de autorizare a stațiilor de întreținere a plutelor de salvare gonflabile, adoptată la 4 noiembrie 1993, precum și a Rezoluției MSC.55(66) — Adoptarea amendamentelor la Recomandarea cu privire la condițiile de autorizare a stațiilor de întreținere a plutelor de salvare gonflabile [Rezoluția A.761(18)], adoptată la 30 mai 1996 de către Comitetul de siguranță maritimă al Organizației Maritime Internaționale, și stabilirea unor măsuri de aplicare a acestora .....			
			8–15

# HOTĂRĂRI ALE GUVERNULUI ROMÂNIEI

## GUVERNUL ROMÂNIEI

### HOTĂRÂRE

**privind suplimentarea sumei prevăzute ca justă despăgubire pentru imobilele proprietate privată situate pe amplasamentul lucrării de utilitate publică, aprobat prin Hotărârea Guvernului nr. 948/2007 privind declanșarea procedurilor de expropriere a imobilelor proprietate privată situate pe amplasamentul lucrării de utilitate publică „Fluidizare trafic pe DN 1 km 8+100—km 17+000 și Centura rutieră în zona de nord a municipiului București — obiect 5A — Reabilitare și extindere la patru benzi a Centurii rutiere a municipiului București între DN 1A și DN 1”**

Având în vedere prevederile art. 11 lit. d) din Ordonanța de urgență a Guvernului nr. 84/2003 pentru înființarea Companiei Naționale de Autostrăzi și Drumuri Naționale din România — S.A. prin reorganizarea Regiei Autonome „Administrația Națională a Drumurilor din România”, aprobată cu modificări și completări prin Legea nr. 47/2004, cu modificările ulterioare,

în temeiul art. 108 din Constituția României, republicată, al art. 2 alin. (2) și (3) și al art. 8 alin. (3) din Legea nr. 255/2010 privind exproprierea pentru cauză de utilitate publică, necesară realizării unor obiective de interes național, județean și local, cu modificările și completările ulterioare, precum și al art. 622 din Legea nr. 134/2010 privind Codul de procedură civilă, republicată, cu modificările și completările ulterioare,

**Guvernul României** adoptă prezenta hotărâre.

Articol unic. — (1) Se aprobă suplimentarea sumei prevăzute ca justă despăgubire pentru imobilele proprietate privată situate pe amplasamentul lucrării de utilitate publică „Fluidizare trafic pe DN 1 km 8 + 100—km 17 + 000 și Centura rutieră în zona de nord a municipiului București — obiect 5A — Reabilitare și extindere la patru benzi a Centurii rutiere a municipiului București între DN 1A și DN 1”, aprobat prin Hotărârea Guvernului nr. 948/2007 privind declanșarea procedurilor de expropriere a imobilelor proprietate privată situate pe amplasamentul lucrării de utilitate publică „Fluidizare trafic pe DN 1 km 8+100—km 17+000 și Centura rutieră în zona de nord a municipiului București — obiect 5A — Reabilitare și extindere la patru benzi a Centurii rutiere a municipiului București între DN 1A și DN 1”, publicată în Monitorul Oficial al României, Partea I, nr. 600 din 22 august 2007, cu modificările și completările

ulterioare, cu suma globală estimată de 7.431 mii lei, alocată prin bugetul Secretariatului General al Guvernului, pentru Departamentul pentru proiecte de infrastructură și investiții străine, în limita prevederilor anuale aprobate prin Legea bugetului de stat pe anul 2013 nr. 5/2013, la capitolul 84.01 „Transporturi”, titlul „Alte transferuri”, alineatul „Investiții ale agenților economici cu capital de stat”.

(2) Suma prevăzută la alin. (1) este aferentă despăgubirii, în condițiile legii, a unor imobile cuprinse în anexa nr. 2 la Hotărârea Guvernului nr. 948/2007, cu modificările și completările ulterioare, respectiv nr. crt. 15, nr. crt. 16, nr. crt. 24, nr. crt. 45, nr. crt. 51, nr. crt. 54, nr. crt. 55, nr. crt. 56, nr. crt. 57, nr. crt. 58, nr. crt. 60, nr. crt. 66, nr. crt. 80, nr. crt. 81, nr. crt. 97, nr. crt. 98, nr. crt. 101, nr. crt. 112, nr. crt. 113, nr. crt. 117, nr. crt. 123 și nr. crt. 153.

PRIM-MINISTRU  
**VICTOR-VIOREL PONTA**

Contrasemnează:

Ministrul delegat pentru proiecte de infrastructură  
de interes național și investiții străine,

**Dan-Coman Șova**

Secretarul general al Guvernului,

**Ion Moraru**

Viceprim-ministru, ministrul finanțelor publice,

**Daniel Chițoiu**

Ministrul delegat pentru buget,

**Liviu Voinea**

## GUVERNUL ROMÂNIEI

## HOTĂRÂRE

**privind reactualizarea valorii taxelor pentru activitățile miniere,  
prevăzute de Legea minelor nr. 85/2003**

În temeiul art. 108 din Constituția României, republicată, și al art. 44 alin. (5) din Legea minelor nr. 85/2003, cu modificările și completările ulterioare,

**Guvernul României** adoptă prezenta hotărâre.

Articol unic. — Valoarea taxelor anuale, prevăzute la art. 44 alin. (2)—(4) din Legea minelor nr. 85/2003, publicată în Monitorul Oficial al României, Partea I, nr. 197 din 27 martie 2003, cu modificările și completările ulterioare, se reactualizează după cum urmează:

- a) taxa anuală pentru activitatea de prospecțiune se stabilește la 320 lei/km<sup>2</sup>;
- b) taxa anuală pentru activitatea de explorare se stabilește la 1.280 lei/km<sup>2</sup>;
- c) taxa anuală pentru activitatea de exploatare se stabilește la 32.000 lei/km<sup>2</sup>.

PRIM-MINISTRU

**VICTOR-VIOREL PONTA**

Contrasemnează:

Președintele Agenției Naționale  
pentru Resurse Minerale,

**Gheorghe Duțu**

Viceprim-ministru,

ministrul finanțelor publice,

**Daniel Chițoiu**

Ministrul economiei,

**Varujan Vosganian**

Ministrul delegat pentru energie,

**Constantin Niță**

București, 10 iulie 2013.

Nr. 463.

## ACTE ALE ORGANELOR DE SPECIALITATE ALE ADMINISTRAȚIEI PUBLICE CENTRALE

MINISTERUL FINANTELOR PUBLICE  
AGENȚIA NAȚIONALĂ DE ADMINISTRARE FISCALĂ

### ORDIN

**pentru modificarea și completarea Ordinului președintelui Agenției Naționale de Administrare Fiscală nr. 1.950/2012 privind aprobarea modelului și conținutului formularelor utilizate pentru declararea impozitelor și taxelor cu regim de stabilire prin autoimpunere sau reținere la sursă**

Având în vedere prevederile art. 81 și ale art. 228 alin. (2) din Ordonanța Guvernului nr. 92/2003 privind Codul de procedură fiscală, republicată, cu modificările și completările ulterioare, prevederile referitoare la obligațiile declarative prevăzute de Legea nr. 571/2003 privind Codul fiscal, cu modificările și completările ulterioare,

în temeiul prevederilor art. 12 alin. (3) din Hotărârea Guvernului nr. 109/2009 privind organizarea și funcționarea Agenției Naționale de Administrare Fiscală, cu modificările și completările ulterioare,

**președintele Agenției Naționale de Administrare Fiscală** emite următorul ordin:

**Art. I.** — Ordinul președintelui Agenției Naționale de Administrare Fiscală nr. 1.950/2012 privind aprobarea modelului și conținutului formularelor utilizate pentru declararea impozitelor și taxelor cu regim de stabilire prin autoimpunere sau reținere la sursă, publicat în Monitorul Oficial al României, Partea I, nr. 887

din 27 decembrie 2012, cu modificările și completările ulterioare, se modifică și se completează după cum urmează:

1. **Anexa nr. 2 „Declarație privind impozitul pe profit”, cod 14.13.01.04, se modifică și se înlocuiește cu anexa care face parte integrantă din prezentul ordin.**

2. La anexa nr. 6 „Instrucțiuni de completare a formularului 100 «Declarație privind obligațiile de plată la bugetul de stat», cod 14.13.01.99/bs”, capitolul I „Depunerea declarației”, punctul 1 „Termenul de depunere a declarației”, subpunctul 1.3 litera b) se abrogă.

3. La anexa nr. 6, capitolul I, punctul 1, subpunctul 1.3 litera c) se modifică și va avea următorul cuprins:

„c) până la termenul de plată prevăzut de lege, pentru următoarele obligații de plată: impozit pe veniturile din dobânzi, în cazul împrumuturilor acordate pe baza contractelor civile; impozit pe câștigul din transferul dreptului de proprietate asupra titlurilor de valoare, în cazul societăților închise, și din transferul părților sociale; impozit pe veniturile din lichidarea unei persoane juridice; taxe pentru organizarea și exploatarea jocurilor de noroc; vărsăminte din profitul net al regiilor autonome; dividende de virat la bugetul de stat de către autoritățile publice centrale.”

4. La anexa nr. 6 capitolul II „Completarea declarației”, punctul 3 „secțiunea B «Date privind creanța fiscală», subpunctul 3.1.7 se modifică și va avea următorul cuprins:

„3.1.7. Obligația de la poziția 24 din Nomenclatorul obligațiilor de plată la bugetul de stat, prevăzut în anexa nr. 11 la ordin, datorată la bugetul de stat se declară de către regiile autonome, în conformitate cu prevederile art. 1 alin. (4) din Ordonanța Guvernului nr. 64/2001 privind repartizarea profitului la societățile naționale, companiile naționale și societățile comerciale cu capital integral sau majoritar de stat, precum și la regiile autonome, aprobată cu modificări prin Legea nr. 769/2001, cu modificările și completările ulterioare.”

5. La anexa nr. 6 capitolul II punctul 3, subpunctul 3.2.9 se modifică și va avea următorul cuprins:

„3.2.9. Obligația de la poziția 25 din Nomenclatorul obligațiilor de plată la bugetul de stat, prevăzut în anexa nr. 11 la ordin, datorată la bugetul de stat se declară de către autoritățile publice centrale, în conformitate cu prevederile art. 1 alin. (4<sup>a</sup>) din Ordonanța Guvernului nr. 64/2001, aprobată cu modificări prin Legea nr. 769/2001, cu modificările și completările ulterioare.”

6. La anexa nr. 7 „Instrucțiuni de completare a formularului 101 «Declarație privind impozitul pe profit», cod 14.13.01.04”, capitolul I „Depunerea declarației”, punctul 1, după primul paragraf se introduce un nou paragraf, cu următorul cuprins:

„În cazul persoanelor juridice străine care desfășoară activitatea prin intermediul mai multor sedii permanente în România, declararea impozitului pe profit datorat pentru profitul impozabil obținut de fiecare sediu permanent în perioada 1 ianuarie—30 iunie 2013 se efectuează până la 25 iulie 2013 inclusiv. Pentru sediile permanente care închid perioada impozabilă până la data de 30 iunie 2013 potrivit dispozițiilor

art. 29<sup>1</sup> alin. (2) din Legea nr. 571/2003, cu modificările și completările ulterioare, nu se va depune formularul 100 «Declarație privind obligațiile de plată la bugetul de stat» pentru impozitul pe profit aferent trimestrului II 2013.”

7. La anexa nr. 7 capitolul II „Completarea declarației”, punctul 1, după primul paragraf se introduce un nou paragraf, cu următorul cuprins:

„Rubricile privind «Perioada» se completează, astfel:

— 1 ianuarie—30 iunie, pentru anul 2013, în cazul sediilor permanente care închid perioada impozabilă la data de 30 iunie 2013 și, respectiv, 1 iulie—31 decembrie, în cazul sediului permanent desemnat pentru perioada impozabilă 1 iulie—31 decembrie 2013, pentru persoanele juridice străine care desfășoară activitatea prin intermediul mai multor sedii permanente în România;

— 1 februarie—31 decembrie, pentru anul 2013, în cazul persoanelor juridice române plătitoare de impozit pe profit care la data de 31 decembrie 2012 au îndeplinit condițiile prevăzute la art. 112<sup>1</sup> din Legea nr. 571/2003, cu modificările și completările ulterioare, și, începând cu 1 februarie 2013, au fost obligate la plata impozitului pe veniturile microîntreprinderilor, iar în cursul anului devin plătitoare de impozit pe profit, potrivit art. 112<sup>6</sup> din Legea nr. 571/2003, cu modificările și completările ulterioare;

— perioada cuprinsă între data de întâi a primei luni din trimestrul în care contribuabilii au început să desfășoare activitățile prevăzute la art. 112<sup>2</sup> alin. (6) din Legea nr. 571/2003, cu modificările și completările ulterioare, și sfârșitul anului de raportare, în cazul contribuabililor plătitori de impozit pe veniturile microîntreprinderilor care în cursul anului încep să desfășoare activități de natura celor prevăzute la art. 112<sup>2</sup> alin. (6) din Legea nr. 571/2003, cu modificările și completările ulterioare, iar începând cu trimestrul respectiv devin plătitori de impozit pe profit (de exemplu, 1.07—31.12)”.

8. La anexa nr. 11 „Nomenclatorul obligațiilor de plată la bugetul de stat”, la poziția nr. 25 textul prevăzut la rubrica „Denumirea creanței fiscale” se modifică și se înlocuiește cu textul „Dividende de virat la bugetul de stat de către autoritățile publice centrale.”

**Art. II.** — Direcția generală proceduri pentru administrarea veniturilor, Direcția generală de reglementare a colectării creanțelor bugetare, Direcția generală de tehnologia informației, Direcția generală de administrare a marilor contribuabili, direcțiile generale ale finanțelor publice județene și a municipiului București, precum și, după caz, direcțiile de specialitate din cadrul Agenției Naționale de Administrare Fiscală vor duce la îndeplinire prevederile prezentului ordin.

**Art. III.** — Prezentul ordin se publică în Monitorul Oficial al României, Partea I.

Președintele Agenției Naționale de Administrare Fiscală,  
**Gelu-Ștefan Diaconu**



# DECLARAȚIE PRIVIND IMPOZITUL PE PROFIT

# 101

ANUL  Declarație rectificativăPERIOADA  - 

Se completează cu X în cazul declarațiilor rectificative

## A. Date de identificare a plătitorului

Cod de identificare fiscală Cod CAEN Denumire Județ  Localitate  Stradă  Număr  Bloc  Scară Ap.  Cod poștal  Sector  Telefon  Fax  E-mail 

## B. Date privind impozitul pe profit

Nr. crt.	DENUMIRE INDICATORI	SUME -lei-
1	Venituri din exploatare	1
2	Cheltuieli de exploatare	2
3	Rezultat din exploatare (rd.1-rd.2)	3
4	Venituri financiare	4
5	Cheltuieli financiare	5
6	Rezultat financiar (rd.4-rd.5)	6
7	Venituri extraordinare	7
8	Cheltuieli extraordinare	8
9	Rezultat extraordinar (rd.7-rd.8)	9
10	<b>Rezultat brut (rd.3+rd.6+rd.9)</b>	10
11	Elemente similare veniturilor, din care:	11
11.1	Elemente similare veniturilor potrivit art.19 <sup>3</sup> lit.a) pct.1 din Codul Fiscal	11.1
11.2	Elemente similare veniturilor din alte retratări	11.2
11.3	Elemente similare veniturilor din reducerea sau anularea filtrelor prudențiale	11.3
12	Elemente similare cheltuielilor, din care:	12
12.1	Elemente similare cheltuielilor potrivit art.19 <sup>3</sup> lit.a) pct.2 din Codul Fiscal	12.1
12.2	Elemente similare cheltuielilor din alte retratări	12.2
13	<b>Rezultat după includerea elementelor similare veniturilor/cheltuielilor (rd.10+rd.11-rd.12)</b>	13
14	Amortizare fiscală	14
15	Cheltuieli cu dobânzile și diferențele de curs valutar reportate din perioada precedentă	15
16	Rezerva legală deductibilă	16
17	Provizioane fiscale	17
17.1	Filtre prudențiale	17.1
18	Alte sume deductibile, din care:	18
18.1	Deduceri suplimentare pentru cercetare-dezvoltare	18.1
19	<b>Total deduceri (rd.14 la rd.18)</b>	19

Număr de înregistrare ca operator de date cu caracter personal 759

Cod 14.13.01.04

\*) Anexa este reprodusă în facsimil.



20	Dividende primite de la altă persoană juridică română	20	
21	Alte venituri neimpozabile	21	
22	<b>Total venituri neimpozabile (rd.20+rd.21)</b>	22	
23	<b>Profit/pierdere (rd.13-rd.19-rd.22)</b>	23	
24	Cheltuieli cu impozitul pe profit datorat și impozitul pe profit amânat	24	
25	Cheltuieli cu impozitul pe profitul/venitul realizat în străinătate	25	
26	Dobânzile/majorările de întârziere, amenzile, confiscările și penalitățile de întârziere datorate către autoritățile române/străine	26	
27	Cheltuieli de protocol care depășesc limita prevăzută de lege	27	
28	Cheltuieli de sponsorizare și/sau mecenat, burse private, efectuate potrivit legii	28	
29	Cheltuieli cu amortizarea contabilă	29	
30	Cheltuieli cu provizioanele și cu rezervele care depășesc limita prevăzută de lege	30	
31	Cheltuieli cu dobânzile nedeductibile, care nu sunt reportate pentru perioada următoare	31	
32	Cheltuieli cu dobânzi și diferențe de curs valutar reportate pentru perioada următoare	32	
33	Cheltuieli aferente veniturilor neimpozabile	33	
34	Alte cheltuieli nedeductibile	34	
35	<b>Total cheltuieli nedeductibile (rd.24 la rd.34)</b>	35	
36	<b>Total profit impozabil/pierdere fiscală pentru anul de raportare, înainte de reportarea pierderii (rd.23+rd.35)</b>	36	
37	Pierdere fiscală în perioada curentă, de reportat pentru perioada următoare	37	
38	Pierdere fiscală în perioada curentă transferată potrivit art.26 alin.(2)	38	
39	Pierdere fiscală în perioada curentă, primită de la persoana juridică cedentă, potrivit art.26 alin.(2)	39	
40	Pierdere fiscală de recuperat din anii precedenți	40	
41	<b>Profit impozabil/pierdere fiscală, de recuperat în anii următori (rd.36+rd.37+rd.38-rd.39-rd.40)</b>	41	
42	<b>Total impozit pe profit (rd.42.1 la rd.42.2), din care:</b>	42	
42.1	Impozit aferent profitului ce se impune cu cota de 16%	42.1	
42.2	Impozit de 5% aplicat veniturilor din activități de natura barurilor de noapte, cluburilor de noapte, a discotecilor și a cazinourilor sau pariurilor sportive	42.2	
43	<b>Total credit fiscal (rd.43.1 + rd.43.2 + rd.43.3)</b>	43	
43.1	Credit fiscal extern	43.1	
43.2	Impozit pe profit scutit, din care:	43.2	
43.2.1	Impozit pe profit scutit, potrivit art.38 alin.(1) din Codul fiscal	43.2.1	
43.3	Scutiri și reduceri de impozit pe profit calculate potrivit legislației în vigoare	43.3	
44	<b>Impozit pe profit înainte de scăderea sumelor reprezentând sponsorizare și/sau mecenat și burse private (rd.42-rd.43)</b>	44	
45	Sume reprezentând sponsorizare și/sau mecenat, burse private, în limita prevăzută de lege	45	
46	<b>Impozit pe profit anual (rd.44-rd.45)</b>	46	

47	Impozit pe profit stabilit în urma inspecției fiscale pentru anul fiscal de raportare și care se regăsește în indicatorii din formular	47	
48	Impozit pe profit declarat pentru anul de raportare prin formularul 100	48	
49	Impozitul pe veniturile microîntreprinderilor declarat pentru anul de raportare prin formularul 100	49	
50	<b>Diferența de impozit pe profit datorat [rd.46-(rd.47+rd.48+rd.49)]</b>	50	
51	<b>Diferența de impozit pe profit de recuperat [(rd.47+rd.48+rd.49)-rd.46]</b>	51	

Cod bugetar: 

Prezenta declarație reprezintă titlu de creanță și produce efectele juridice ale înștiințării de plată de la data depunerii acesteia, în condițiile legii.  
Sub sancțiunile aplicate faptei de fals în acte publice, declar că datele din această declarație sunt corecte și complete.

Nume, Prenume: Funcția/Calitatea: 

Semnătura și ștampila

Loc rezervat organului fiscal

Nr. înregistrare: Data:

MINISTERUL TRANSPORTURILOR

**ORDIN**

**pentru publicarea acceptării Rezoluției A.761(18) — Recomandarea cu privire la condițiile de autorizare a stațiilor de întreținere a plutei de salvare gonflabile, adoptată la 4 noiembrie 1993, precum și a Rezoluției MSC.55(66) — Adoptarea amendamentelor la Recomandarea cu privire la condițiile de autorizare a stațiilor de întreținere a plutei de salvare gonflabile [Rezoluția A.761(18)], adoptată la 30 mai 1996 de către Comitetul de siguranță maritimă al Organizației Maritime Internaționale, și stabilirea unor măsuri de aplicare a acestora**

Având în vedere prevederile regulii 20 paragraful 8.1 din capitolul III al Convenției internaționale din 1974 pentru ocrotirea vieții omenești pe mare (SOLAS 1974), așa cum a fost amendată, la care România a aderat prin Decretul Consiliului de Stat nr. 80/1979, ale art. 4 alin. (1) din Ordonanța Guvernului nr. 42/1997 privind transportul maritim și pe căile navigabile interioare, republicată, cu modificările și completările ulterioare,

în temeiul prevederilor art. 2 pct. 20 și art. 5 alin. (4) din Hotărârea Guvernului nr. 24/2013 privind organizarea și funcționarea Ministerului Transporturilor,

**ministrul transporturilor** emite următorul ordin:

Art. 1. — Se publică Rezoluția A.761(18) — Recomandarea cu privire la condițiile de autorizare a stațiilor de întreținere a plutei de salvare gonflabile, adoptată la 4 noiembrie 1993 de către Comitetul de siguranță maritimă al Organizației Maritime Internaționale, prevăzută în anexa nr. 1.

Art. 2. — Se publică Rezoluția MSC.55(66) — Adoptarea amendamentelor la Recomandarea cu privire la condițiile de autorizare a stațiilor de întreținere a plutei de salvare gonflabile [Rezoluția A.761(18)], adoptată la 30 mai 1996 de către Comitetul de siguranță maritimă al Organizației Maritime Internaționale, prevăzută în anexa nr. 2.

Art. 3. — (1) Autorizarea stațiilor de întreținere a plutei de salvare gonflabile este confirmată prin emiterea Certificatului pentru autorizarea stației de întreținere a plutei de salvare gonflabile de către Autoritatea Navală Română (ANR).

(2) Valabilitatea certificatului emis de ANR este de maximum 3 ani, dar nu mai mult decât valabilitatea acreditării stației de întreținere acordate de producătorul plutei de salvare.

(3) În perioada de valabilitate a certificatului, ANR va efectua, pe lângă inspecțiile prevăzute în anexele nr. 1 și 2, și o inspecție intermediară a stației autorizate, la jumătatea perioadei de valabilitate a certificatului.

(4) În cazul în care, în urma efectuării inspecțiilor menționate la alin. (3), se constată nerespectarea condițiilor care au stat la baza autorizării stației, ANR va proceda la suspendarea sau la retragerea, după caz, a certificatului.

(5) Forma și conținutul certificatului prevăzut la alin. (1) corespund modelului prevăzut în anexa nr. 3.

Art. 4. — ANR va lua măsurile necesare pentru punerea în aplicare a prevederilor cuprinse în prezentul ordin.

Art. 5. — Anexele nr. 1—3 fac parte integrantă din prezentul ordin.

Art. 6. — Prezentul ordin se publică în Monitorul Oficial al României, Partea I.

p. Ministrul transporturilor,  
**Cristian Ghibu,**  
secretar de stat

București, 3 iulie 2013.  
Nr. 917.

*ANEXA Nr. 1*

**REZOLUȚIA A.761(18)**  
**adoptată la 4 noiembrie 1993**

**Recomandarea cu privire la condițiile de autorizare a stațiilor de întreținere a plutei de salvare gonflabile**

Adunarea,

amintind articolul 15(j) al Convenției privind crearea Organizației Maritime Internaționale, referitor la funcțiile Adunării cu privire la adoptarea de reguli și linii directoare privind siguranța maritimă,

notând faptul că regula III/19.8.1 din Convenția internațională din 1974 pentru ocrotirea vieții omenești pe mare, așa cum a fost amendată, prevede că fiecare plută de salvare gonflabilă trebuie să beneficieze de întreținere la intervale care nu depășesc 12 luni, dar, în cazul în care Administrația consideră rezonabil și posibil, poate extinde perioada la 17 luni, și că plutele de salvare trebuie să fie deservite de o stație de întreținere autorizată care are competența de întreținere susținută de facilități adecvate de întreținere și folosind numai personal calificat în mod corespunzător,

notând, de asemenea, Rezoluția A.693(17) cu privire la condițiile de autorizare a stațiilor de întreținere a plutei de salvare gonflabile,

luând în considerare recomandarea făcută de către Comitetul de siguranță maritimă la cea de-a șaiszeci și doua sesiune a sa,



1. adoptă Recomandarea cu privire la condițiile de autorizare a stațiilor de întreținere a plutelor de salvare gonflabile, prezentată în anexa care face parte integrantă din această rezoluție;
2. invită guvernele să inspecteze stațiile de întreținere a plutelor de salvare gonflabile în cadrul autorității lor în conformitate cu recomandarea;
3. autorizează Comitetul de siguranță maritimă să actualizeze recomandarea și să adopte, dacă este cazul, amendamente la aceasta;
4. revocă Rezoluția A.693(17).

*ANEXĂ*  
*la Rezoluția A.761(18)*

## **Recomandarea cu privire la condițiile de autorizare a stațiilor de întreținere a plutelor de salvare gonflabile**

### **Generalități**

1 Administrațiile trebuie să se asigure că inspecția periodică a plutelor de salvare gonflabile se realizează în stațiile de întreținere care au demonstrat că sunt apte să efectueze revizia și reambalarea plutelor, utilizând instalații corespunzătoare și doar personal pregătit în mod corespunzător. Pentru a fi autorizate, stațiile de întreținere trebuie să demonstreze această capacitate pentru plutele de salvare gonflabile ale oricărui producător, pentru ale cărui plute de salvare acestea sunt apte să efectueze revizia și trebuie să corespundă următoarelor condiții:

.1 revizia plutelor de salvare gonflabile trebuie efectuată doar în spații complet închise. Aceste spații trebuie să fie suficient de mari pentru numărul de plute de salvare gonflabile preconizate a fi supuse reviziei la un moment dat; tavanul trebuie să fie suficient de înalt pentru a permite celei mai mari plute de salvare ce urmează să fie supusă reviziei să fie răsturnată atunci când este umflată sau trebuie să fie prevăzut un mijloc eficient echivalent care să faciliteze inspectarea cusăturilor de fund;

.2 podeaua atelierelor trebuie să aibă o suprafață curată și să fie suficient de netedă pentru a se asigura că nu se va produce vreo deteriorare a materialului din care este confecționată pluta de salvare;

.3 atelierelor trebuie să fie bine luminate, cu condiția ca razele soarelui să nu pătrundă direct în spațiu;

.4 temperatura și, dacă este necesar, umiditatea relativă din atelier trebuie să fie suficient de controlate pentru a se asigura că revizia și reparațiile pot fi efectuate în mod eficient;

.5 atelierelor trebuie să fie prevăzute cu un sistem de aerisire eficient, dar să nu existe curenți de aer;

.6 zone sau camere separate trebuie să fie prevăzute pentru:

.6.1 plutele de salvare aflate în așteptarea reviziei, reparației sau livrării;

.6.2 repararea carcaselor din fibră de sticlă și vopsirea buteliilor de gaz comprimat;

.6.3 materiale sau piese de schimb;

.6.4 scopuri administrative;

.7 încăperea rezervată depozitării plutelor de salvare trebuie să fie amenajată în așa fel încât plutele de salvare din containere sau huse nici să nu fie depozitate unele peste altele în mai mult de două rânduri, în afară de cazul în care stivuirea se face pe rafturi, nici să nu fie supuse unor sarcini excesive;

.8 piesele pirotehnice de rezervă sau expirate trebuie să fie depozitate într-un spațiu separat, în condiții de siguranță și securitate, situat suficient de departe de atelier sau locul de depozitare;

.9 stația trebuie să dispună de instrumentele necesare pentru efectuarea reviziei plutelor și de dispozitive de degajare în conformitate cu cerințele producătorului, care includ:

.9.1 manometre sau instrumente de măsurat presiunea corespunzătoare și precise, termometre și barometre care să poată fi ușor citite;

.9.2 una sau mai multe pompe pneumatice pentru umflarea și dezumflarea plutelor de salvare, împreună cu mijloacele pentru curățarea și uscarea aerului, precum și furtunurile de presiune înaltă și adaptoarele necesare;

.9.3 un cântar pentru cântărirea cu o precizie suficientă a buteliilor de gaz comprimat destinate umflării plutelor;

.9.4 o cantitate de gaz suficientă pentru umflarea fiecărei plute;

.10 trebuie stabilite proceduri pentru asigurarea că fiecare butelie de gaz este umplută în mod corespunzător și etanșă înainte de a o instala la o plută de salvare;

.11 stația trebuie să dispună de o cantitate suficientă de materiale și accesorii pentru repararea plutelor de salvare, precum și de piese de schimb pentru echipamentul de urgență considerate satisfăcătoare de către producător;

.12 pentru revizia plutelor de salvare lansate din grui trebuie să fie prevăzute mijloace adecvate pentru testarea la suprasarcină a acestor plute de salvare;

.13 activitatea de revizie și reparație trebuie să se efectueze doar de către persoane calificate care au fost pregătite și certificate în mod corespunzător de către producătorul plutei de salvare. Procedura de pregătire trebuie să asigure că personalul care efectuează revizia este familiarizat cu modificările și noile tehnici;

.14 trebuie luate măsuri pentru ca producătorul să pună la dispoziția stației de întreținere:

.14.1 modificările făcute la manualele de întreținere, buletinele de revizie și instrucțiuni;

.14.2 materialele și piesele de schimb corespunzătoare;

.14.3 buletinele sau instrucțiunile emise de către Administrație;

.14.4 pregătirea tehnicienilor responsabili cu întreținerea;

.15 trebuie interzis fumatul în atelierelor de întreținere și în locurile utilizate pentru ambalare.

2 După autorizarea inițială, administrațiile trebuie să organizeze inspecții frecvente la stațiile de întreținere pentru verificarea actualizării și calității eficiente a serviciilor acordate de către producător și a respectării cerințelor acestei recomandări.

3 Administrațiile trebuie să se asigure că informațiile cu privire la mijloacele de întreținere a plutelor de salvare gonflabile sunt puse la dispoziția marinarilor.

### **Revizia plutelor de salvare gonflabile**

4 Următoarele teste și operațiuni trebuie efectuate, cu excepția cazului în care se specifică altfel, la fiecare revizie a unei plute de salvare gonflabile prevăzute ca echipament de salvare.

5 Revizia plutei de salvare gonflabile trebuie efectuată în conformitate cu manualul corespunzător de întreținere al

producătorului; operațiunile necesare trebuie să includă, dar fără a se limita la acestea, următoarele:

.1 inspectarea containerului în vederea descoperirii unei eventuale avarii;

.2 inspectarea plutei pliate și a interiorului containerului în vederea descoperirii vreunei urme de umiditate;

.3 un test la umflarea cu gaz (GI) trebuie efectuat la interval de 5 ani și, în timpul acestui test, o atenție deosebită trebuie acordată eficacității supapei de siguranță. Pluta de salvare pliată trebuie scoasă din containerul său înaintea declanșării dispozitivului prevăzut pentru umflarea cu gaz. După inițierea umflării cu gaz trebuie acordată o perioadă de timp suficientă pentru a permite stabilizarea presiunii interioare din camerele de aer și evaporarea particulelor solide de CO<sub>2</sub>. După această perioadă, camerele de aer trebuie completate cu aer, dacă este necesar, și apoi pluta de salvare trebuie supusă unui test de etanșeitate, timp de cel puțin o oră, perioadă în care scăderea de presiune nu va depăși 5% din presiunea de lucru;

.4 fiecare plută de salvare trebuie supusă testului la presiunea suplimentară necesară (NAP), așa cum s-a descris în apendicele 1, sau unui alt test similar recomandat de către producător, la intervale anuale după cel de-al zecelea an de viață a plutei de salvare, în afară de cazul în care o revizie anticipată se consideră necesară ca urmare a unei inspecții vizuale. După trecerea unei perioade de timp suficientă care să permită ca în plută să se revină la tensiunea din material corespunzătoare presiunii de lucru, pluta de salvare trebuie supusă unui test de etanșeitate pe o perioadă de cel puțin o oră, timp în care scăderea de presiune nu trebuie să depășească 5% din presiunea de lucru;

.5 dacă nu se cere un test NAP sau GI, trebuie efectuat un test la presiunea de lucru (WP) (vezi apendicele 2), prin umflarea plutei de salvare cu aer comprimat uscat, după scoaterea acesteia din carcasa containerului sau valizei și după desfacerea legăturilor de fixare, dacă există, utilizând cel puțin presiunea de lucru sau presiunea cerută în manualul de întreținere al producătorului, dacă aceasta din urmă este mai mare. Pluta de salvare trebuie să fie supusă unui test de etanșeitate timp de cel puțin o oră, perioadă în care scăderea de presiune nu va depăși 5% din presiunea de lucru;

.6 pluta umflată trebuie să fie supusă unei inspecții amănunțite interioare și exterioare în conformitate cu instrucțiunile producătorului;

.7 fundul plutei trebuie să fie umflat, verificat în vederea asigurării că nu sunt spărturi și testat în conformitate cu instrucțiunile producătorului;

.8 cusăturile dintre fundul plutei și camera de aer trebuie să fie verificate pentru detectarea vreunei alunecări sau a formării pliurilor;

.9 cu camera de aer sprijinită, menținându-se la o înălțime corespunzătoare deasupra nivelului de lucru, o persoană cu o greutate de cel puțin 75 kg trebuie să meargă/să se târască de jur împrejurul fundului plutei pe întreaga circumferință și cusăturile de fund trebuie verificate din nou. Producătorii pot substitui acest test cu altul care să determine integritatea cusăturii de fund până la următoarea inspecție programată. Acest test trebuie să fie efectuat la intervale anuale după cel de-al zecelea an de viață a plutei de salvare;

.10 după dezumflarea plutei, baza arcuită trebuie să fie verificată în conformitate cu instrucțiunile producătorului;

.11 trebuie să se verifice dacă toate elementele de echipament se află într-o stare tehnică bună și că elementele date sunt înlocuite în momentul reviziei în cazul în care au

rămas mai puțin de 6 luni până la data de expirare aprobată de către Administrație;

.12 plutele de salvare lansate din grui trebuie supuse din două în două revizii la un test de suspendare cu o suprasarcină de 10%;

.13 trebuie efectuată o verificare pentru a se asigura că pluta de salvare și atmosfera sunt uscate în timpul reambalării plutei;

.14 marcajele cerute trebuie să fie actualizate și verificate;

.15 o fișă a reviziei trebuie păstrată timp de cel puțin 5 ani de la data efectuării reviziei;

.16 înregistrări statistice trebuie pregătite pentru toate plutele de salvare revizuite, indicând, în mod special, defectele descoperite, reparațiile efectuate și plutele neaprobată și retrase din funcțiune. Aceste statistici trebuie să fie puse la dispoziția Administrației.

### **Responsabilitățile producătorilor, administrațiilor și armatorilor**

6 În scopul de a se asigura că revizia plutei de salvare gonflabile este efectuată în mod corespunzător, pentru ca plutele de salvare să fie sigure în caz de urgență, producătorii, administrațiile și armatorii au responsabilități paralele sau care se suprapun; acestea includ, dar nu sunt limitate la următoarele:

.1 Producătorii sunt responsabili cu:

.1.1 asigurarea că plutele lor de salvare pot fi revizuite în mod corespunzător conform prezentei recomandări sau oricăror cerințe suplimentare necesare pentru acel model ori produs special și acreditarea, în acest scop, a unui număr suficient de stații de întreținere;

.1.2 asigurarea că fiecare stație de întreținere acreditată de către ei în vederea efectuării reviziei și reparației plutei de salvare are personal calificat pe care l-au pregătit și certificat în mod corespunzător în scopul efectuării acestei activități și care sunt familiarizați cu orice modificări sau tehnici noi;

.1.3 informarea administrațiilor cu privire la lista stațiilor de întreținere acreditate de către ei și la orice modificări referitoare la aceasta;

.1.4 punerea la dispoziția stațiilor de întreținere a:

— modificărilor la manualele de întreținere, buletinele de revizie și instrucțiuni;

— materialelor și pieselor de schimb corespunzătoare;

— buletinelor sau instrucțiunilor emise de către administrații;

.1.5 informarea administrațiilor cu privire la accidentele maritime cunoscute de către ei și în care au fost implicate plutele lor de salvare, precum și la orice defecțiuni ale plutei de salvare, altele decât defecțiunile constatate în timpul inspecțiilor care le sunt cunoscute; și

.1.6 informarea armatorilor, ori de câte ori este posibil, asupra oricăror deficiențe sau pericole cunoscute lor și care au legătură cu utilizarea plutei de salvare, precum și luarea măsurilor de remediere pe care ei le consideră necesare;

.2 administrațiile sunt responsabile cu efectuarea verificărilor periodice ale stațiilor de întreținere pentru determinarea conformității cu această recomandare și pentru controlul asigurării calității prin verificări sau inspecții inopinate considerate a fi adecvate pentru realizarea conformității;

.3 armatorii sunt responsabili, ca cerință minimă, cu asigurarea că toate plutele de salvare prevăzute ca echipament de salvare sunt aprobate și revizuite la intervale de timp corespunzătoare la o stație de întreținere autorizată. Ori de câte ori este practic posibil, un reprezentant al armatorului trebuie să fie prezent în timpul efectuării reviziei.

## APENDICE 1

**Testul la presiunea suplimentară necesară (NAP)**

1 Se fixează dopul supapei de siguranță.

2 Se ridică presiunea în mod gradat la de 2 ori presiunea de lucru sau la o presiune suficientă pentru a supune materialul camerei gonflabile la o sarcină de întindere egală cu cel puțin 20% din rezistența minimă de rupere cerută.

3 După 5 minute nu trebuie să existe vreo cusătură cu alunecări, fisuri sau alte defecte [rezoluția A.521(13), partea 1, paragraf 5.18.4.1] sau vreo cădere importantă de presiune. Dacă se aude fisurarea în camerele de flotabilitate, pluta de salvare nu trebuie aprobată; dacă nu se constată vreo fisură, presiunea din toate camerele de aer trebuie să se reducă simultan prin scoaterea dopurilor supapelor de siguranță.

4 Producătorii plutei de salvare trebuie să includă în manualele lor de întreținere tabele cu presiunile exacte de testare NAP, corespunzătoare dimensiunilor camerelor lor particulare de camere și cerințelor cu privire la rezistența la rupere a materialului, calculată conform ecuației:

$$\rho \text{ (kg/cm}^2\text{)} = \frac{2 \cdot \text{rezistența la rupere (kg/5 cm)}}{25 \cdot \text{diametru (cm)}}$$

## APENDICE 2

**Frecvența testelor NAP: presiunea de lucru (WP), umflarea cu gaz (GI) și rezistența cusăturii de fund (FS)**

Intervale de întreținere	Metoda de testare
Sfârșitul primului an	Test WP
Sfârșitul celui de-al doilea an	Test WP
Sfârșitul celui de-al treilea an	Test WP
Sfârșitul celui de-al patrulea an	Test WP
Sfârșitul celui de-al cincilea an	Test GI
Sfârșitul celui de-al șaselea an	Test WP
Sfârșitul celui de-al șaptelea an	Test WP
Sfârșitul celui de-al optulea an	Test WP
Sfârșitul celui de-al nouălea an	Test WP
Sfârșitul celui de-al zecelea an	Test GI + FS
Al unsprezecelea an până la al paisprezecelea an	Test NAP + FS
Al cincisprezecelea an	Test GI + NAP + FS
Al șaisprezecelea an până la al nouăsprezecelea an	Test NAP + FS
Al douăzecilea an	Test GI + NAP + FS
Al douăzeci și unulea an până la al douăzeci și patrulea an	Test NAP + FS
Al douăzeci și cincilea an și în continuare	Test GI + NAP + FS

*NAP* — test la presiune suplimentară necesară (apendice 1)

*WP* — presiunea de lucru (gaz comprimat)

*GI* — umflare cu gaz

*FS* — cusătură de fund

**REZOLUȚIA MSC.55(66)**  
**(adoptată la 30 mai 1996)**

**Adoptarea amendamentelor la Recomandarea cu privire la condițiile de autorizare a stațiilor de întreținere a plutei de salvare gonflabile [Rezoluția A.761(18)]**

Comitetul de Siguranță Maritimă,  
amintind articolul 28(b) al Convenției privind crearea Organizației Maritime Internaționale referitor la funcțiile comitetului,  
amintind de asemenea că Adunarea, când a adoptat Rezoluția A.761(18) referitoare la Recomandarea cu privire la condițiile de autorizare a stațiilor de întreținere a plutei de salvare gonflabile, a autorizat comitetul să păstreze această recomandare în curs de revizuire și să adopte, dacă este cazul, amendamente la aceasta,  
recunoscând progresul tehnologic recent realizat în procedurile de testare aplicabile pentru plutele de salvare gonflabile și în vederea îmbunătățirii standardului lor de siguranță,  
luând în considerare recomandarea făcută de către Subcomitetul pentru mijloace de salvare, căutare și salvare, la cea de a douăzeci și șasea sesiune a sa, cu ocazia revizuirii Recomandării,  
1. adoptă amendamentele la Recomandarea cu privire la condițiile de autorizare a stațiilor de întreținere a plutei de salvare gonflabile [anexa la Rezoluția A.761(18)] prevăzute în anexa care face parte integrantă din prezenta rezoluție;  
2. invită guvernele să inspecteze stațiile de întreținere a plutei de salvare gonflabile în cadrul autorității lor în conformitate cu Recomandarea, așa cum a fost modificată prin prezenta rezoluție.

*ANEXĂ*  
*la Rezoluția MSC.55(66)*

**Amendamente la Recomandarea cu privire la condițiile de autorizare a stațiilor de întreținere a plutei de salvare gonflabile [Rezoluția A.761(18), anexa]**

1 Se înlocuiește textul alineatului 5.4 cu următorul text:  
„4 fiecare plută de salvare trebuie supusă testului la presiunea suplimentară necesară (NAP), așa cum s-a descris în apendicele 1, la intervale anuale după cel de-al zecelea an de viață a plutei de salvare, în afară de cazul în care o revizie anticipată se consideră necesară ca urmare a unei inspecții vizuale. După trecerea unei perioade de timp suficiente care să permită ca în plută să se revină la tensiunea din material corespunzătoare presiunii de lucru, pluta de salvare trebuie supusă unui test de etanșitate pe o perioadă de cel puțin o oră, timp în care scăderea de presiune nu trebuie să depășească 5% din presiunea de lucru;”.

2 Se înlocuiește textul alineatului 5.9 cu următorul text:  
„9 cu camerele de aer sprijinite de un sistem care permite ca toate cusăturile de fund să fie nesprijinite, menținându-se la o înălțime corespunzătoare deasupra nivelului de lucru, așa cum este ilustrat în apendicele 3, o persoană cu o greutate de cel puțin 75 kg trebuie să meargă să se târască de jur împrejurul fundului plutei pe întreaga circumferință și cusăturile de fund trebuie verificate din nou. Producătorii pot substitui acest test cu un altul care să determine integritatea cusăturii de fund până la următoarea inspecție programată. Acest test trebuie să fie efectuat la intervale anuale după cel de-al zecelea an de viață a plutei de salvare;”.

3 Se înlocuiește textul alineatului 5.12 cu următorul text:  
„12 plutele de salvare lansate din grui trebuie supuse din două în două revizii la un test de suspendare cu o suprasarcină de 10%. În cazul plutei de salvare lansate din grui nu este necesar să se efectueze testul cusăturilor de fund (FS) cerut în cel de-al unsprezecelea an de viață și în anii următori dacă s-a efectuat testul de suspendare cu suprasarcină;”.

4 Se înlocuiește textul alineatului 6.2 cu următorul text:  
„2 Administrația are responsabilitatea pentru autorizarea stațiilor de întreținere a plutei de salvare gonflabile, precum și pentru efectuarea verificărilor periodice pentru a determina conformitatea cu această recomandare și pentru controlul asigurării calității prin intermediul verificărilor sau inspecțiilor considerate a fi adecvate pentru realizarea conformității. Cu toate acestea, pentru autorizarea stațiilor de întreținere a plutei de salvare gonflabile situate în alte țări, Administrația poate accepta sau recunoaște stațiile de întreținere autorizate, verificate ori inspectate de către inspectori numiți în acest scop sau de către organizații recunoscute ori de către alte guverne contractante la Convenția SOLAS;”.

5 Se adaugă după apendicele 2 un apendice 3 — Linii directe pentru suporturile utilizate la testul cusăturilor de fund, așa cum figurează în continuare.

„APENDICE 3\*)

Linii directe pentru suporturile utilizate la testul cusăturilor de fund (a se vedea paragraful 5.9)

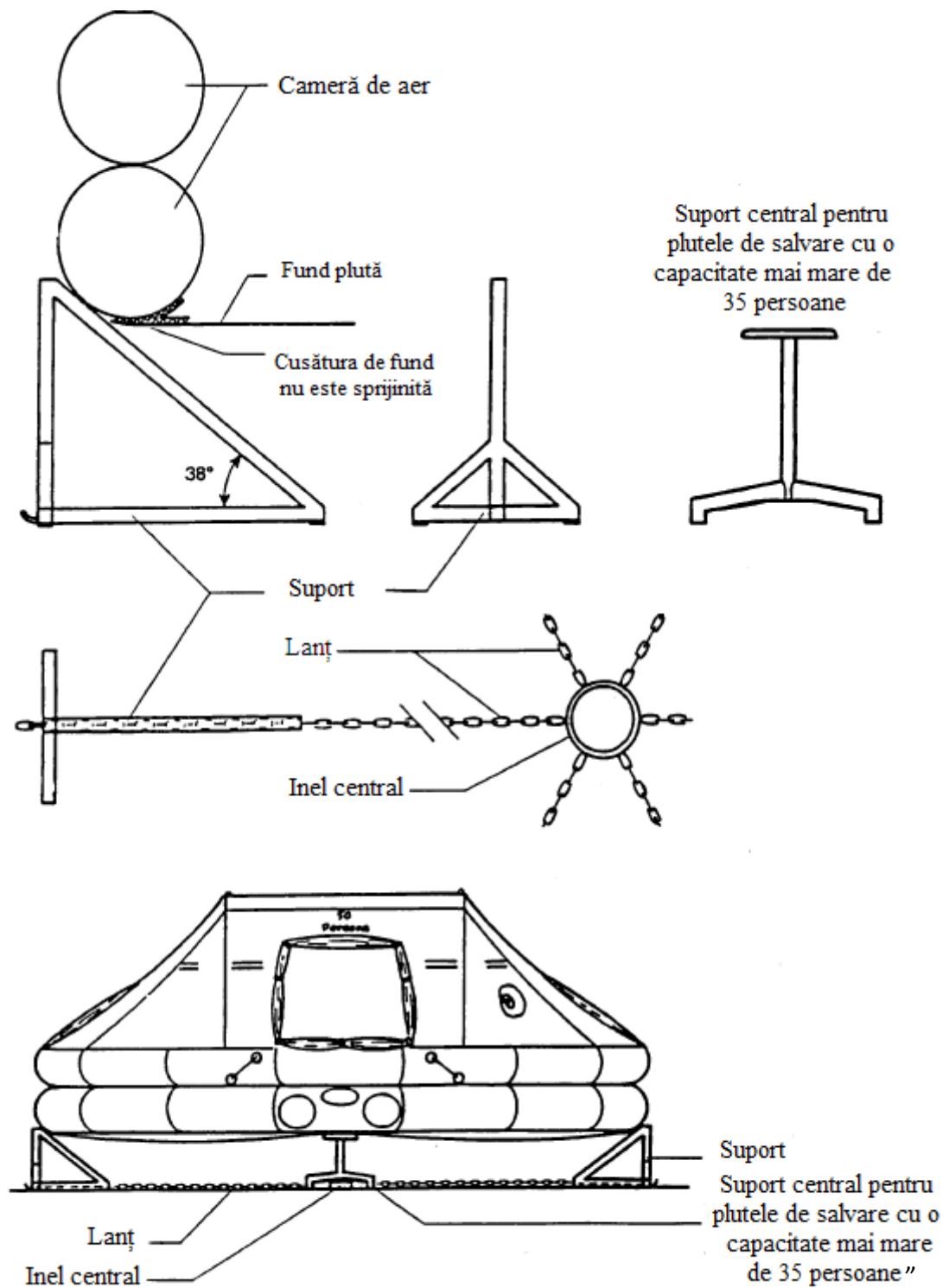

\*) Apendicele 3 este reprodus în facsimil.



Model de Certificat pentru autorizarea stației de întreținere a plutelor de salvare gonflabile  
 AUTORITATEA NAVALĂ ROMÂNĂ  
 ROMANIAN NAVAL AUTHORITY

**Certificat pentru autorizarea stației de întreținere a plutelor de salvare gonflabile**  
 CERTIFICATE FOR APPROVAL OF SERVICING STATION FOR INFLATABLE LIFERAFTS

Emis în temeiul prevederilor regulii 20 paragraful 8.1 din capitolul III al Convenției internaționale din 1974 pentru ocrotirea vieții omenești pe mare, așa cum a fost amendată, și în conformitate cu Rezoluția A.761(18) „Recomandarea cu privire la condițiile de autorizare a stațiilor de întreținere a plutelor de salvare gonflabile”, așa cum a fost amendată prin Rezoluția MSC.55(66), implementată prin Ordinul ministrului transporturilor nr. 917/2013

*Issued under Regulation III/20(8.1) of the International Convention for the Safety of Life at Sea, 1974, as amended, and in accordance with Resolution A.761(18) „Recommendation on conditions for the approval of servicing stations for inflatable liferafts”, as amended by Resolution MSC.55(66), implemented by the Order of minister of transports No. 917/2013*

Se autorizează: .....

*This is to approve the:*

(Datele de identificare a stației de întreținere)  
 (Servicing station's identification data)

pentru a întreține următoarele:  
 for servicing the following:

pentru care poate efectua următoarele operațiuni:  
 for which it can perform the following operations:

pentru următorul producător:  
 for the following manufacturer:

Prezentul certificat este valabil până la .....

*This certificate is valid until*

Eliberat la .....

*Issued at*

(Locul de eliberare a certificatului)  
 (Place of issue of certificate)

.....  
 (Data eliberării)  
 (Date of issue)

.....  
 (Semnătura persoanei oficiale autorizate să elibereze certificatul)  
 (Signature of authorized official issuing the certificate)

(Sigiliul sau ștampila Autorității Navale Române, după caz)  
 (Seal or stamp of Romanian Naval Authority, as appropriate)



(verso)

Inspecția ocazională:  
*Occasional inspection:*

Data: ..... <i>Date:</i> Semnat: ..... <i>(Semnătura și ștampila persoanei oficiale autorizate)</i> <i>Signed:</i> <i>(Signature and stamp of authorized official)</i>	Data: ..... <i>Date:</i> Semnat: ..... <i>(Semnătura și ștampila persoanei oficiale autorizate)</i> <i>Signed:</i> <i>(Signature and stamp of authorized official)</i>	Data: ..... <i>Date:</i> Semnat: ..... <i>(Semnătura și ștampila persoanei oficiale autorizate)</i> <i>Signed:</i> <i>(Signature and stamp of authorized official)</i>
---	---	---

Inspecția intermediară:  
*Intermediate inspection:*

Data: .....  
*Date:*  
 Semnat: .....  
*(Semnătura și ștampila persoanei oficiale autorizate)*  
*Signed:*  
*(Signature and stamp of authorized official)*

---

# ABONAMENTE LA PUBLICAȚIILE OFICIALE PE SUPORT FIZIC

— Prețuri pentru anul 2013 —

Nr. crt.	Denumirea publicației	Număr de apariții anuale	Valoare (TVA 9% inclus) — lei		
			12 luni	3 luni	1 lună
1.	Monitorul Oficial, Partea I	900	1.200	330	120
2.	Monitorul Oficial, Partea I, limba maghiară	88	1.500		140
3.	Monitorul Oficial, Partea a II-a	205	2.250		200
4.	Monitorul Oficial, Partea a III-a	450	430		40
5.	Monitorul Oficial, Partea a IV-a	5.000	1.720		160
6.	Monitorul Oficial, Partea a VI-a	250	1.600		150
7.	Monitorul Oficial, Partea a VII-a	48	540		50
8.	Colecția Legislația României	4	450	120	
9.	Colecția Hotărâri ale Guvernului României	12	750		70

NOTĂ:

Monitorul Oficial, Partea I bis, se multiplică și se achiziționează pe bază de comandă.

# ABONAMENTE LA PRODUSELE ÎN FORMAT ELECTRONIC

— Prețuri pentru anul 2013 —

Produs	Abonamentul FLEXIBIL (Monitorul Oficial, Partea I + alte 3 părți ale Monitorului Oficial, la alegere)									
	Lunar					Anual				
	Online/ Monopost	Rețea 5	Rețea 25	Rețea 100	Rețea 300	Online/ Monopost	Rețea 5	Rețea 25	Rețea 100	Rețea 300
AutenticMO	50	130	330	790	1.740	500	1.250	3.130	7.510	16.520
ExpertMO	100	250	630	1.510	3.320	1.000	2.500	6.250	15.000	33.000

Produs	Abonamentul COMPLET (Monitorul Oficial, Partea I + toate celelalte părți ale Monitorului Oficial)									
	Lunar					Anual				
	Online/ Monopost	Rețea 5	Rețea 25	Rețea 100	Rețea 300	Online/ Monopost	Rețea 5	Rețea 25	Rețea 100	Rețea 300
AutenticMO	60	150	380	910	2.000	600	1.500	3.750	9.000	19.800
ExpertMO	120	300	750	1.800	3.960	1.200	3.000	7.500	18.000	39.600

Colecția Monitorul Oficial în format electronic, oricare dintre părțile acestuia	50 lei/an
--	-----------

Prețurile sunt exprimate în lei și conțin TVA.

Mai multe informații puteți găsi pe site-ul [www.expert-monitor.ro](http://www.expert-monitor.ro), unde puteți aplica online comanda.

EDITOR: GUVERNUL ROMÂNIEI



„Monitorul Oficial” R.A., Str. Parcului nr. 65, sectorul 1, București; C.I.F. RO427282,  
IBAN: RO55RNCB0082006711100001 Banca Comercială Română — S.A. — Sucursala „Unirea” București  
și IBAN: RO12TREZ7005069XXX000531 Direcția de Trezorerie și Contabilitate Publică a Municipiului București  
(alocat numai persoanelor juridice bugetare)

Tel. 021.318.51.29/150, fax 021.318.51.15, e-mail: [marketing@ramo.ro](mailto:marketing@ramo.ro), internet: [www.monitoruloficial.ro](http://www.monitoruloficial.ro)

Adresa pentru publicitate: Centrul pentru relații cu publicul, București, șos. Panduri nr. 1,  
bloc P33, parter, sectorul 5, tel. 021.401.00.70, fax 021.401.00.71 și 021.401.00.72

Tiparul: „Monitorul Oficial” R.A.

